

GUIDE UTILISATION

AXIUM DX4000 4G

GAMME ANDROID



Public

Public

Version history

Version no.	Version date	Status	Edited by	Most important edit(s)
A	12/12/2023		VF	Création. Version FR

Status: Publié
Author: Support France
Document date: 12 December 2023
Classification: Public
Version: A

Table des matières

1	PREAMBULE	6
2	PRÉSENTATION	7
2.1	CONTENU DE LA BOÎTE	7
2.2	VUE D'ENSEMBLE DE L'AXIUM DX4000 4G	8
2.3	EMPLACEMENTS ET FONCTIONS CLÉS.....	10
2.4	ÉCRAN TACTILE	10
3	3. UTILISATION DU TERMINAL	11
3.1	ALLUMER/ETEINDRE LE TERMINAL.....	11
3.2	LECTEURS DE CARTES	12
3.3	CAMERA FRONTALE.....	13
3.4	PORT USB TYPE-C.....	13
3.5	MAGIC BOX (OPTION).....	14
3.5.1	Présentation	14
3.5.2	Détails de l'interface.....	14
3.5.3	Caractéristiques techniques.....	16
3.5.4	Installation	17
4	INSTALLATION	19
4.1	RECOMMANDATIONS.....	19
4.2	INSTALLATION DES MODULES	20
4.2.1	SAM/SIM1/SIM2 ou SIM/SAM1/SAM2.....	20
4.2.2	Carte mémoire MicroSD.....	23
4.3	ROULEAU DE PAPIER.....	23
4.3.1	Principales caractéristiques du rouleau de papier INGENICO	23
4.3.2	Installation du rouleau de papier	24
4.4	BATTERIE.....	25

4.4.1	Chargement de la batterie	25
4.4.2	Installation de la batterie	26
4.4.3	Retirer la batterie.....	27
4.5	ACCESSOIRE POUR MALVOYANTS (OPTIONNEL)	27
5	RECOMMANDATIONS	28
5.1	LIVRAISON ET STOCKAGE	28
5.2	SÉCURITÉ	28
5.3	SECURITE DE VOTRE TERMINAL.....	30
5.4	INSTALLATION FIXE.....	30
5.5	NETTOYAGE DU TERMINAL	31
5.6	TRANSPORT ET STOCKAGE	32
6	NORMES	33
7	DEPANNAGE	38

1 Préambule

Nous espérons que vous serez pleinement satisfait de votre nouveau terminal portable AXIUM DX4000 4G.

Lisez ce guide pour comprendre et utiliser au mieux votre terminal. Il vous présente les informations nécessaires sur l'utilisation, l'installation, l'entretien, les recommandations de sûreté et de sécurité.



GARANTIE/SÉCURITÉ

Utilisez uniquement le bloc d'alimentation fourni avec le produit pour garantir des performances et une sécurité optimales. La maintenance ne doit être effectuée que par un technicien agréé Ingenico.

Le non-respect de ces instructions annulera la responsabilité du fabricant.



Ce symbole indique un avertissement important.



Ce symbole indique un conseil.

2 Présentation

2.1 Contenu de la boîte

- **AXIUM DX4000** équipé d'un rouleau de papier.
- Câble Type USB C + son adaptateur secteur.
- Une batterie.
- Ce guide de l'utilisateur.



AVERTISSEMENT

Le bloc d'alimentation fourni avec votre équipement est spécialement conçu pour le terminal portable INGENICO AXIUM DX4000. N'utilisez pas d'autre source d'alimentation. L'utilisation d'une alimentation avec des caractéristiques de tension/courant apparemment similaires peut endommager votre terminal.



CONSEIL

Conservez le colis. Il doit être réutilisé lors de l'expédition du terminal.

Dans tous les États membres de l'UE, le fonctionnement de 5 150 à 5 350 MHz est limité à une utilisation en intérieur uniquement



BE	BG	CZ	DK	DE	EE	IE	EL
ES	FR	HR	IT	CY	LV	LT	LU
HU	MT	NL	AT	PL	PT	RO	SI
SK	FI	SE	NO	IS	LI	CH	TR

2.2 Vue d'ensemble de l'AXIUM DX4000 4G

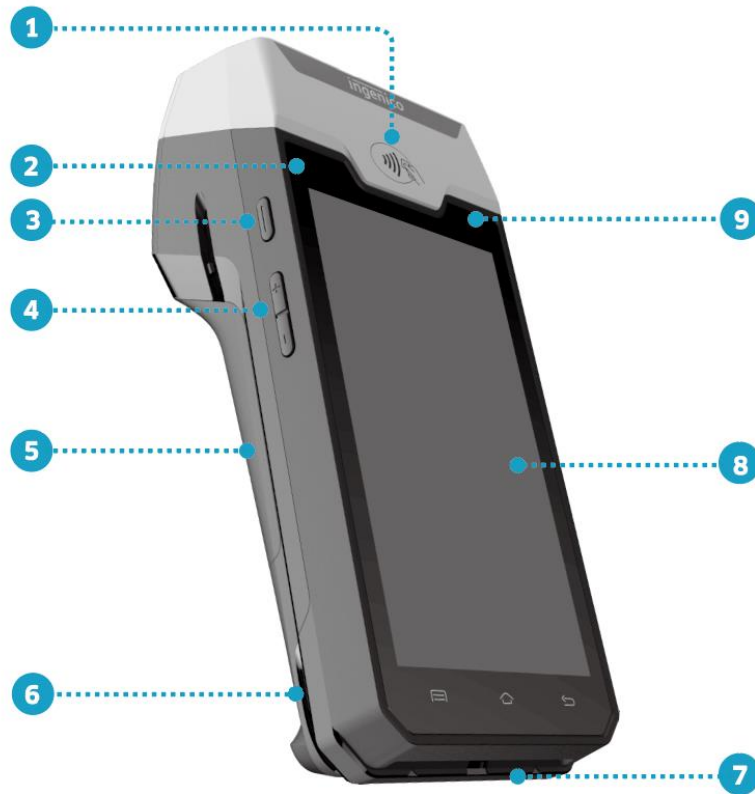

1) Zone sans contact	2) LED pour carte sans contact
3) Touche d'alimentation	4) Touches de volume
5) Couvercle de la batterie	6) Lecteur de carte magnétique
7) Lecteur de carte à puce	8) LCD et écran tactile
9) Caméra frontale	

Public

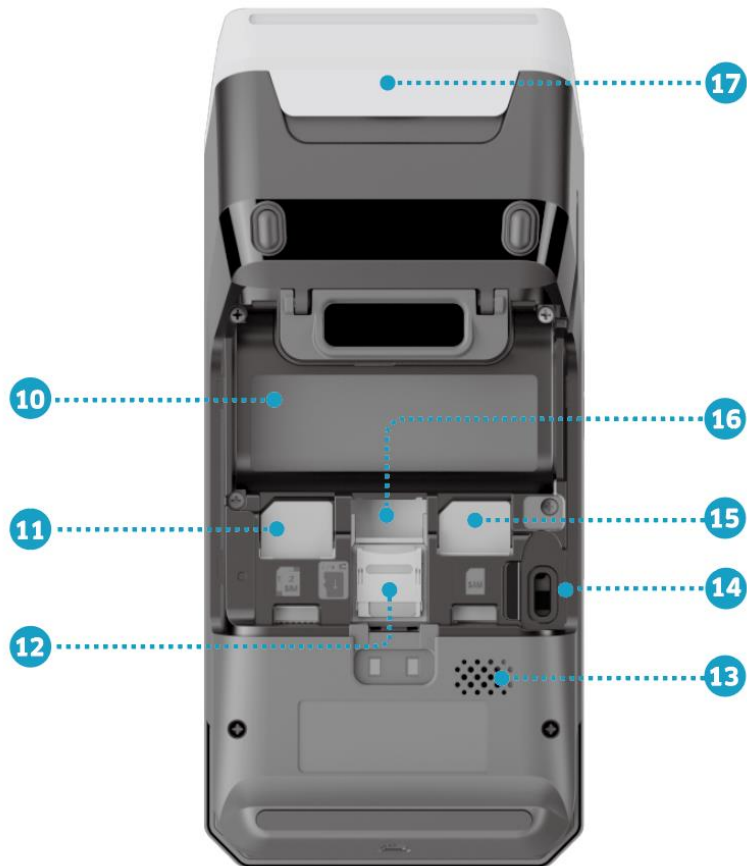

10) Compartiment batterie	11) Emplacement pour carte SIM 2, emplacement pour carte SIM 1 ou emplacement pour carte SAM 2, emplacement pour carte SAM1
12) Emplacement Micro SD	13) Haut-parleur
14) Connecteur USB Type-C	15) Emplacement pour carte SAM ou emplacement pour carte SIM
16) Prise de batterie	17) Imprimante

Poids

435 g (batterie comprise)

Dimensions (L x l x H)

177,6 X 80 X 56,8 mm

Réseau électrique

100-240VAC/50-60Hz Classe II

2.3 Emplacements et fonctions clés

Trois touches physiques sur le côté gauche du terminal : un bouton d'alimentation et deux touches de volume.

Trois touches capacitives en bas de l'écran : Menu, Touches Accueil et Retour.

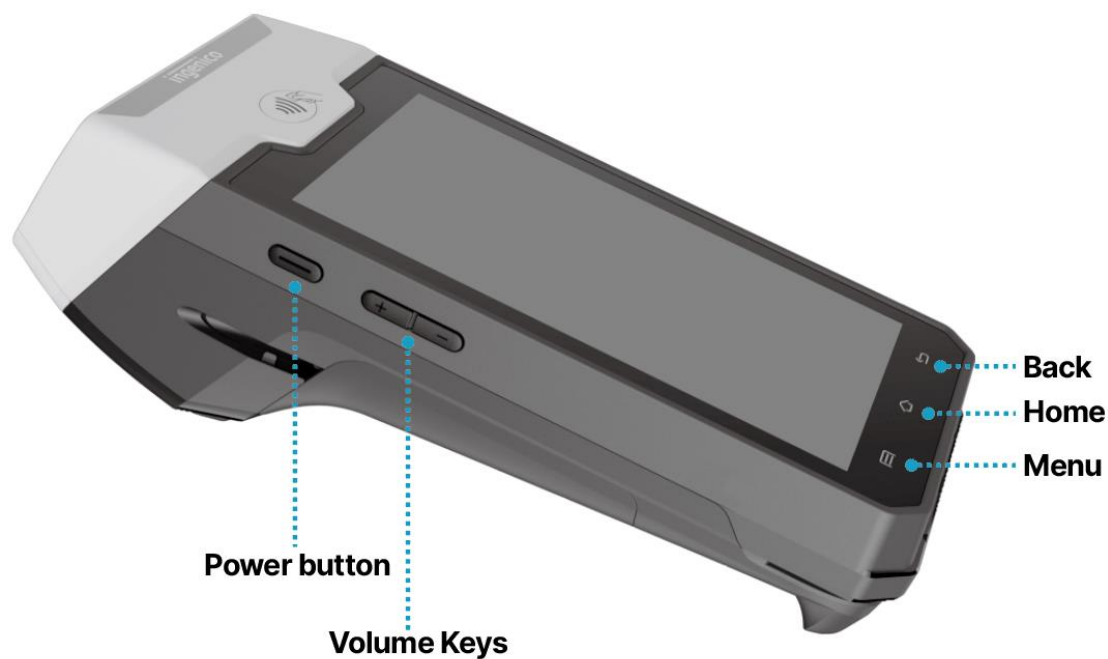

2.4 Écran tactile

L'AXIUM DX4000 est équipé d'un écran tactile vous permettant de naviguer dans les menus avec votre doigt.

3 3. Utilisation du terminal



CONSEIL

Avant d'utiliser le terminal, vérifiez toujours si le rouleau de papier est présent.

3.1 Allumer/éteindre le terminal

Allumer :

- Assurez-vous que la batterie du terminal est correctement installée.
- Appuyez sur le bouton <Power> pendant environ 1 seconde jusqu'à ce que l'écran s'allume.

Eteindre :

- Appuyez sur le bouton <Power> et maintenez-le enfoncé pendant plus de 2 secondes jusqu'à ce que l'écran affiche le menu suivant.
- Appuyez sur <Éteindre>.

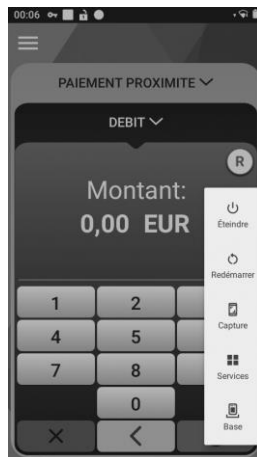

Batterie faible :

- Si la batterie est vide, le terminal s'éteindra automatiquement.

Redémarrage du terminal :

- En cas de comportement anormal du terminal, appuyez sur le bouton d'alimentation et maintenez-le enfoncé pendant 8 secondes pour forcer le terminal à s'éteindre.

Mode économiseur d'écran :

- Pour économiser la batterie, l'écran peut être éteint en appuyant brièvement sur le bouton d'alimentation. (environ 0,5 seconde).

3.2 Lecteurs de cartes

Carte à bande magnétique

- La carte peut être lue dans les deux sens, avec la bande tournée vers le terminal.
- Utilisez un mouvement régulier afin d'assurer une lecture fiable de la carte.

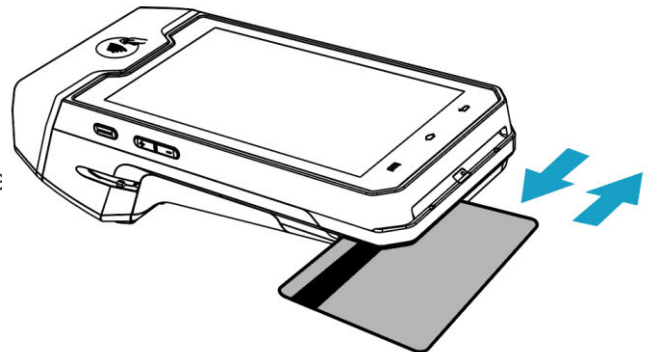

Carte sans contact

- Positionner la carte jusqu'à la zone active .
- Gardez la carte près du lecteur pendant la transaction.
- À l'avant, des LED s'affichent pour indiquer le traitement des transactions.

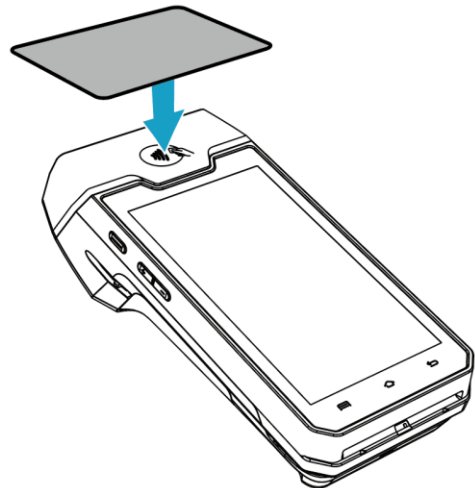

Carte à puce

- Insérez la carte horizontalement avec la puce métallique vers le haut et laissez-la en place tout au long de la transaction.

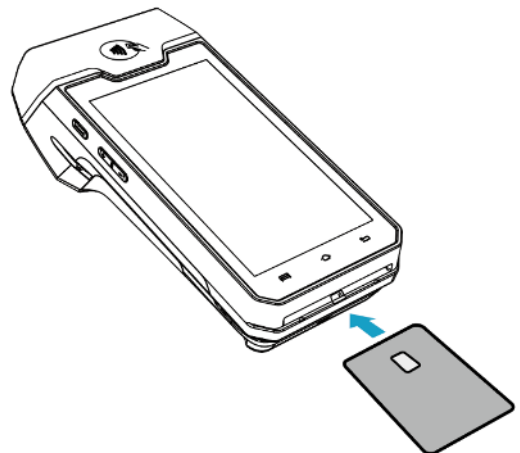

3.3 Caméra frontale

- La luminosité du téléphone portable doit être réglée sur la luminosité la plus élevée ou au moins aux 2/3 de la luminosité maximale.
- L'écran du téléphone portable doit faire face à la tête de balayage frontale au-dessus de l'écran du terminal et le maintenir immobile.
- L'écran du téléphone portable doit être parallèle à la tête de balayage frontale.
- La distance verticale entre l'écran du téléphone portable et la tête de balayage avant doit être comprise entre 10 ~ 30 cm ; 20 cm serait le mieux.
- Le terminal émettra un bip avec une numérisation réussie.

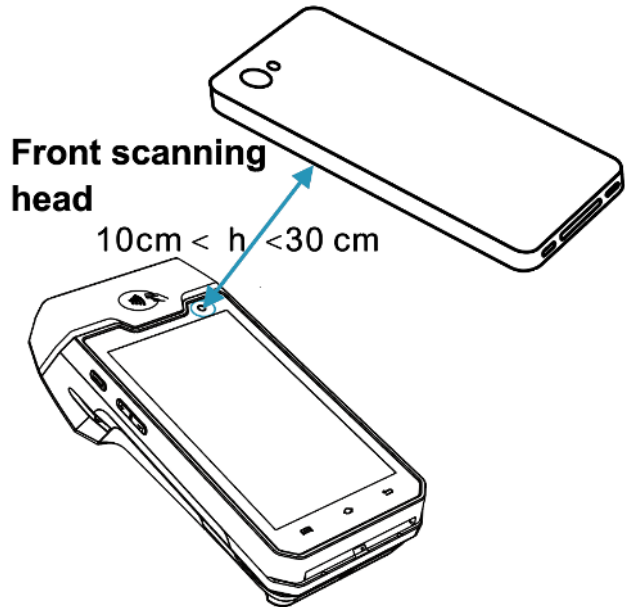

3.4 Port USB Type-C

- Il y a un connecteur USB de type C sur la face inférieure du terminal.
- Le connecteur gère les connexions hôte et esclave.

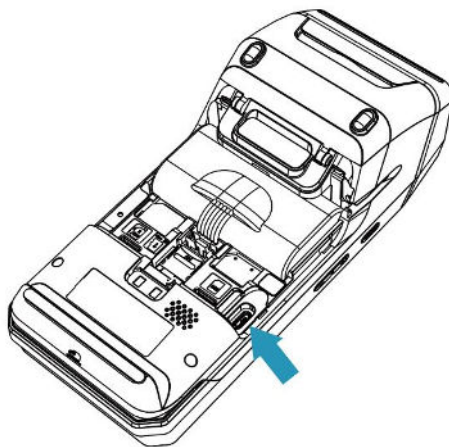

3.5 MAGIC BOX (option)

3.5.1 Présentation

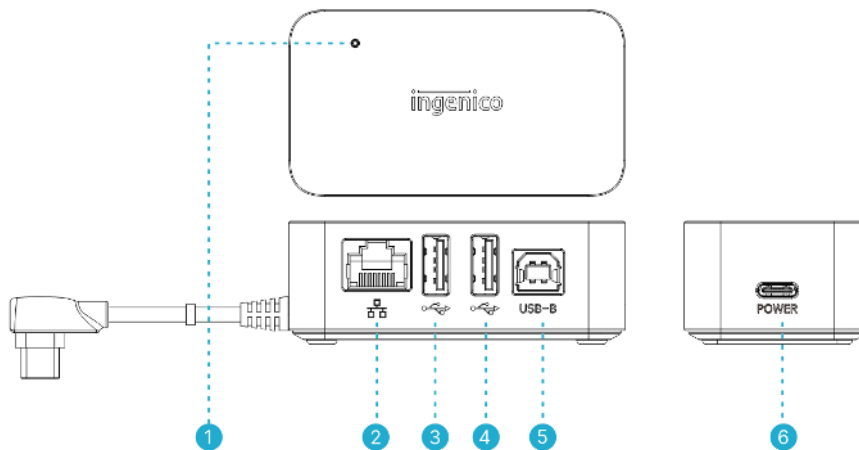

1. Led d'indication d'alimentation	2. Interface réseau RJ45
3. PORT USB DE TYPE A	4. USB TYPE A (en option)
5. PORT USB DE TYPE B	6. Interface d'alimentation USB-TYPE C

3.5.2 Détails de l'interface

1) Interface RJ45

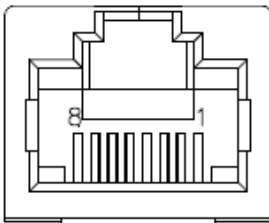

Séquence	RJ45 Signal
1	ETH_TX+
2	ETH_TX-
3	ETH_RX+
4	NC
5	NC
6	ETH_RX-
7	NC
8	NC

2) Interface USB-TYPE A

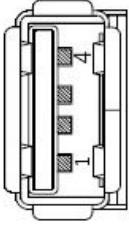

Séquence	Signal USB de type A
1	VBUS 5.0V
2	D-
3	D+
4	GND

3) Interface USB-TYPE B

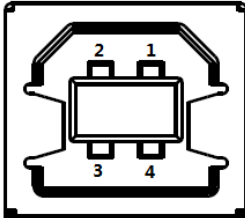

Séquence	Signal USB de type B
1	Ne pas se connecter
2	D-
3	D+
4	GND

4) Interface USB-TYPE C

3.5.3 Caractéristiques techniques

Spécifications techniques du produit

Port	<p>un port d'entrée d'alimentation USB TYPE-C</p> <p>un port réseau RJ45</p> <p>un port USB TYPE-A HOST prenant en charge USB2.0</p> <p>un port USB TYPE-B DEVICE prenant en charge USB2.0</p> <p>un port USB TYPE-C prenant en charge USB2.0</p>
Alim	<p>Entrée d'alimentation : 5,0 V CC 2,0 A/3,0 A</p> <p>Sortie USB TYPE-A HOST : 5.0V DC 0.5A</p> <p>Sortie USB TYPE-C : 5 V/1,8 A (entrée d'alimentation avec 5,0 V/3,0 A) ;</p> <p>5 V / 1,8 A (entrée d'alimentation avec 5,0 V / 2,0 A, n'utilisez pas USB TYPE-A) ;</p> <p>5 V/1,3 A (entrée d'alimentation avec 5,0 V/2,0 A, utilisez un USB TYPE-A) ;</p> <p>5 V / 0,8 A (entrée d'alimentation avec 5,0 V / 2,0 A, utilisez deux USB TYPE-A) ;</p>
Taille et poids	<p>Taille : 74mmx41mmx26mm</p> <p>Poids net : 100g</p> <p>Poids brut : 124g</p>

Conditions environnementales

Conditions environnementales pour l'utilisation, le stockage et la livraison du produit :

Température	Course	0 °C ~ 40 °C / 32 °F ~ 104 °F
	Stockage et livraison	-20 °C ~ 70 °C / -4 °F ~ 158 °F
Humidité	Course	10% ~ 90%
	Stockage et livraison	5% ~ 90% (40 °C) / (104 °F)
Pression atmosphérique		86kPa ~ 106 k Pa ; Au-dessous de 2000 mètres d'altitude

Fonctions du produit

La MAGIC BOX a deux fonctions principales, décrites ci-dessous :

- **Chargement DX4000:** Connectez la MAGIC BOX à l'adaptateur secteur, puis connectez la DX4000 à la MAGIC BOX pour le recharger.
- Sert de ports de communication étendus du DX4000 : port réseau, port USB.

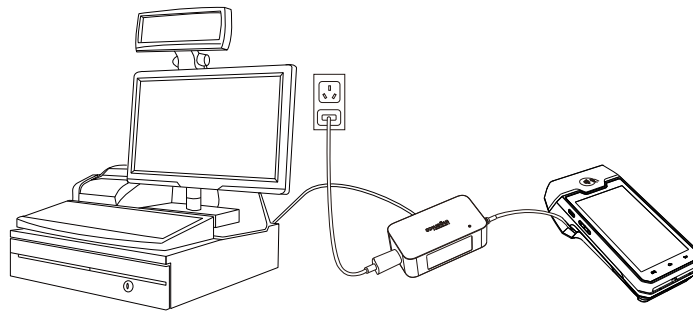

3.5.4 Installation

Connectez la MAGIC BOX au DX4000

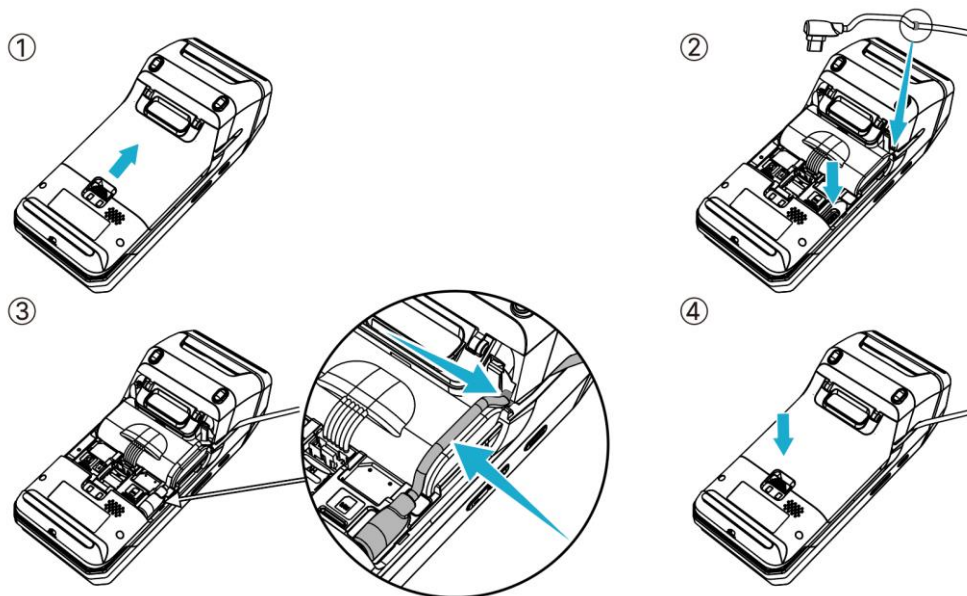

Remarque : Veuillez placer le câble dans la bonne position dans le compartiment batterie, comme le montre la troisième image

Fixation de la MAGIC BOX (en option)

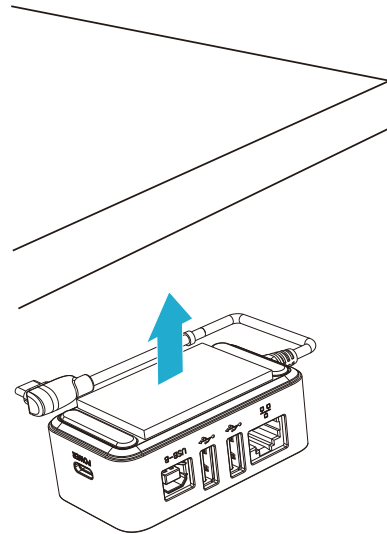
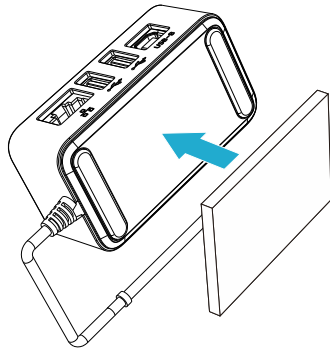

4 Installation

4.1 Recommandations

Conditions d'utilisation

Température ambiante*

De -10 °C à +50 °C (14 °F à 122 °F)

Humidité relative maximale

De 10 % à 90 %, sans condensation

(*)Hors charge de la batterie

Conditions de charge de la batterie

Température ambiante

De 0 °C à +40 °C (32 °F à 104 °F)

Conditions de stockage

Température ambiante

De -20 °C à +70 °C (-4 °F à 158 °F)

Humidité relative maximale

De 5 % à 90 %, sans condensation

4.2 Installation des modules

4.2.1 SAM/SIM1/SIM2 ou SIM/SAM1/SAM2



AVERTISSEMENT

Éteignez le terminal avant d'ouvrir le couvercle de la batterie.

Les connecteurs SAM/SIM sont situés à l'intérieur du terminal, dans un compartiment fermé.

- Tournez le terminal et retirez le couvercle de la batterie.

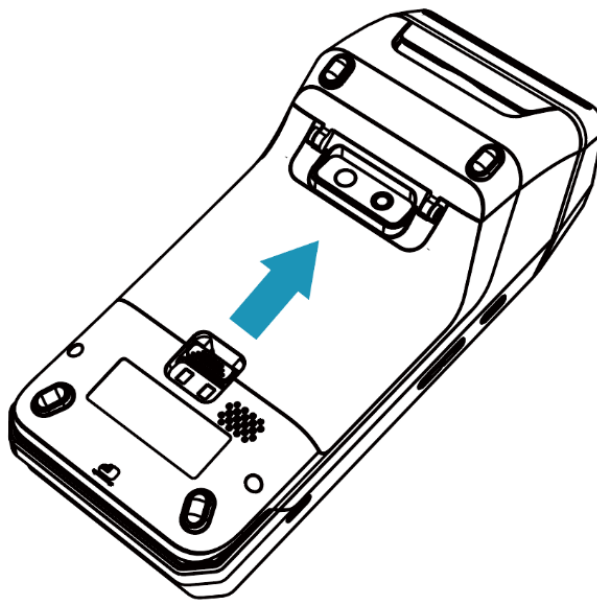

- SAM et SIM1, SIM2 ou SIM et SAM1, SAM2 sont identifiés par les marques gravées sur le boîtier inférieur.

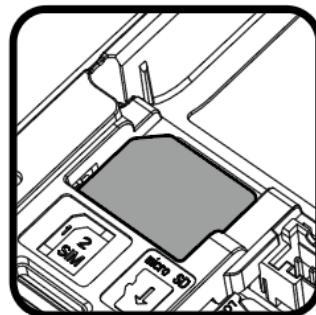
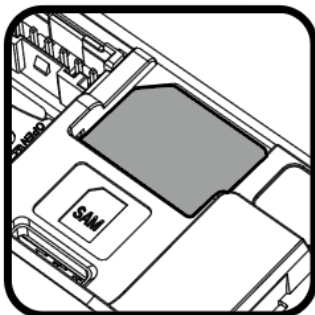
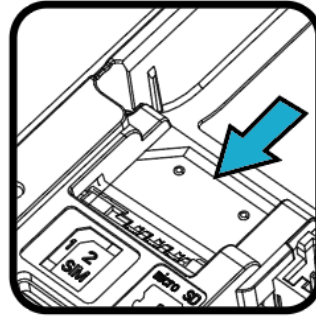
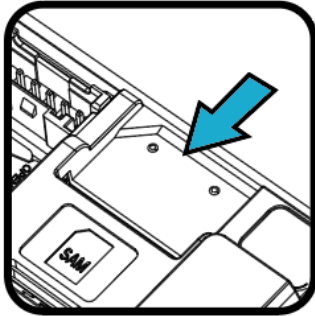

SAM/SIM1/SIM2

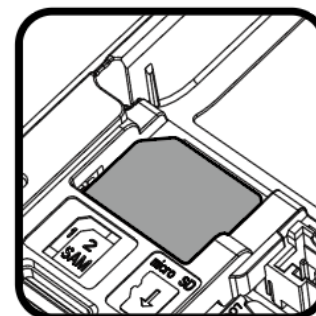
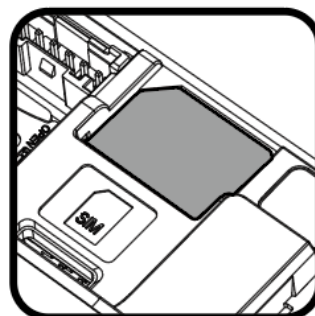
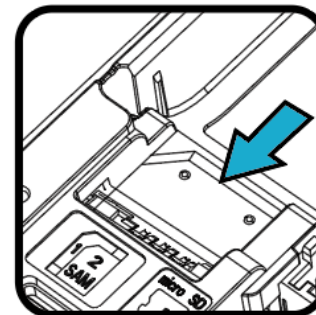
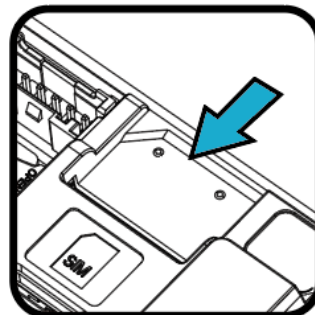

SIM/SAM1/SAM2

- Lors de l'introduction d'un SAM/SIM dans la fente, assurez-vous de mettre le coin coupé comme indiqué sur l'image.
- Fermez le couvercle de la batterie.



CONSEIL

L'AXIUM DX4000 est équipé d'un emplacement double SIM.

Lorsque vous utilisez deux cartes SIM, il est recommandé d'insérer d'abord celle du bas, puis celle du haut.

Lorsque vous n'utilisez qu'une seule carte SIM, il est recommandé d'insérer l'emplacement SIM1 (en bas).



CONSEIL

Les cartes SIM et SAM ont la même forme, veuillez faire attention à la position de de la carte SIM.

4.2.2 Carte mémoire MicroSD



AVERTISSEMENT

Éteignez le terminal avant d'ouvrir le couvercle de la batterie.

Le connecteur MicroSD est situé à l'intérieur du terminal, dans un compartiment fermé.

- Retournez le terminal et retirez le couvercle de la batterie.
- Les cartes MicroSD sont identifiées par les marques gravées sur le boîtier inférieur.
- Faites glisser le couvercle jusqu'à l'extrémité et tirez pour l'ouvrir. Insérez la carte MicroSD, poussez le couvercle pour le fermer et faites-le glisser vers le haut pour le verrouiller. Assurez-vous de placer les contacts de la carte MicroSD à l'envers et le coin coupé comme indiqué sur la figure.
- Fermez le couvercle du compartiment batterie.

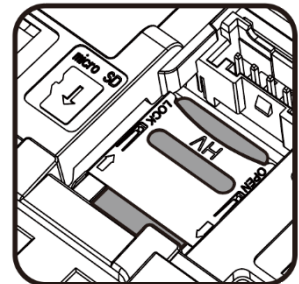
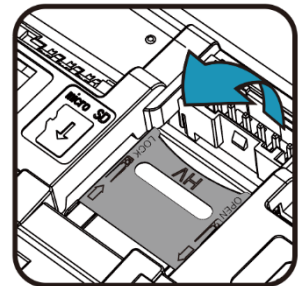

REMARQUE : Le terminal prend en charge MicroSD jusqu'à 32 Go.

4.3 Rouleau de papier

4.3.1 Principales caractéristiques du rouleau de papier INGENICO

Caractéristiques du rouleau de papier R40	
Couleur	Blanc
Largeur	58 millimètres
Diamètre	40 millimètres
Longueur	Environ 18 mètres

- Le papier thermique peut être détérioré par de mauvaises conditions de stockage, nous vous recommandons donc d'éviter :
 - Stockage dans des endroits chauds et humides (près du climatiseur, humidité supérieure à 85%).
 - Exposition à la lumière du soleil ou aux ultraviolets pendant de longues périodes.
 - Contact avec des solvants organiques (adhésif de type solvant).
 - Contact direct avec des matériaux contenant des plastifiants (chemises ou enveloppes transparentes en PVC).
 - Contact direct avec <<diazo>>papiers.
 - Contact direct avec l'eau.
 - Frotter ou presser trop fort le papier.



AVERTISSEMENT

Pour de meilleures performances du produit, n'utilisez que du papier sensible à la chaleur approuvé par Ingenico.

4.3.2 Installation du rouleau de papier

- Ouvrez le capot papier en soulevant le loquet situé en haut de l'AXIUM DX4000 et tirez le couvercle vers l'arrière du terminal.
- Insérez le rouleau de papier dans le compartiment en suivant les instructions indiquées sur l'image ci-dessous.
- Tirez le papier vers le haut du terminal, puis fermez le capot.
- Appuyez simultanément sur les deux coins supérieurs du rabat de papier jusqu'à ce qu'il se clipse en position.
- Veuillez noter que le papier doit être coupé vers le haut.

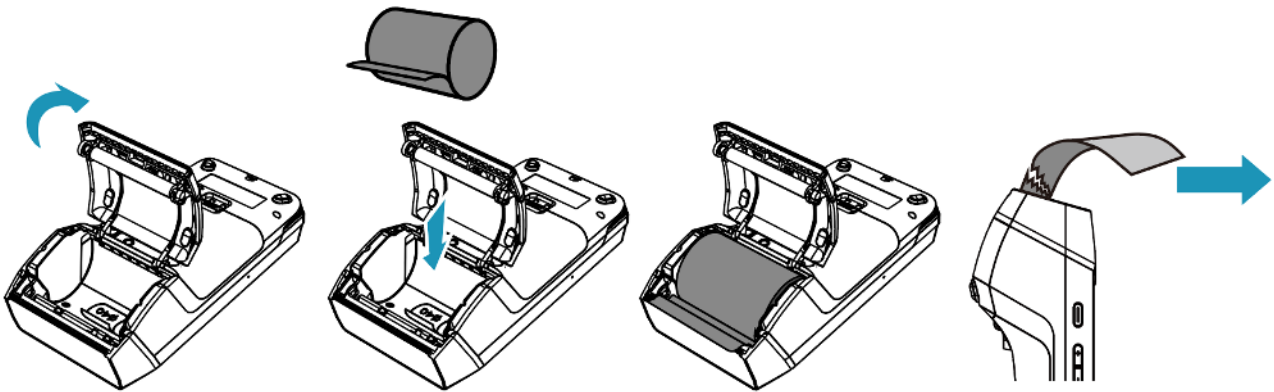

CONSEIL

Si vous insérez un nouveau rouleau de papier R40, déchirez la première longueur (un tour complet pour éviter d'imprimer sur l'empreinte adhésive).



AVERTISSEMENT

Éteignez le terminal avant d'installer un rouleau de papier. N'utilisez que du papier approuvé par Ingenico. L'utilisation de papier non homologué est susceptible d'endommager l'imprimante de votre terminal.

4.4 Batterie

4.4.1 Chargement de la batterie

- Quand la batterie doit-elle être chargée ?
 - Pour des raisons de sécurité, la batterie fournie avec le terminal n'est pas complètement chargée. Veuillez charger la batterie avant utilisation.
 - Lorsqu'il est utilisé quotidiennement, le terminal charge sa batterie chaque fois que l'adaptateur secteur est connecté. La charge démarre automatiquement.
- Comment la batterie peut-elle être chargée ?

Utilisation de l'adaptateur secteur

 - Connectez l'adaptateur secteur au connecteur USB type-C situé sur le côté gauche du terminal.
 - Connectez l'adaptateur secteur au réseau d'alimentation.
 - Vérifiez l'état de charge en haut de l'écran (cela signifie que la batterie est en charge).

4.4.2 Installation de la batterie



AVERTISSEMENT

Vérifiez que le terminal n'est pas connecté au réseau électrique principal.

- Tournez le terminal et déclipsez le couvercle de la batterie en poussant les clips comme indiqué avec la flèche sur l'image.
- Dégagez le couvercle de la batterie.
- Munissez-vous de la batterie incluse dans la boîte.
- Localisez le connecteur de la batterie à côté de son compartiment.
- Branchez le connecteur de la batterie conformément au système de localisation du connecteur.
- Placez la batterie dans son compartiment.
- Fermez le couvercle du compartiment batterie.

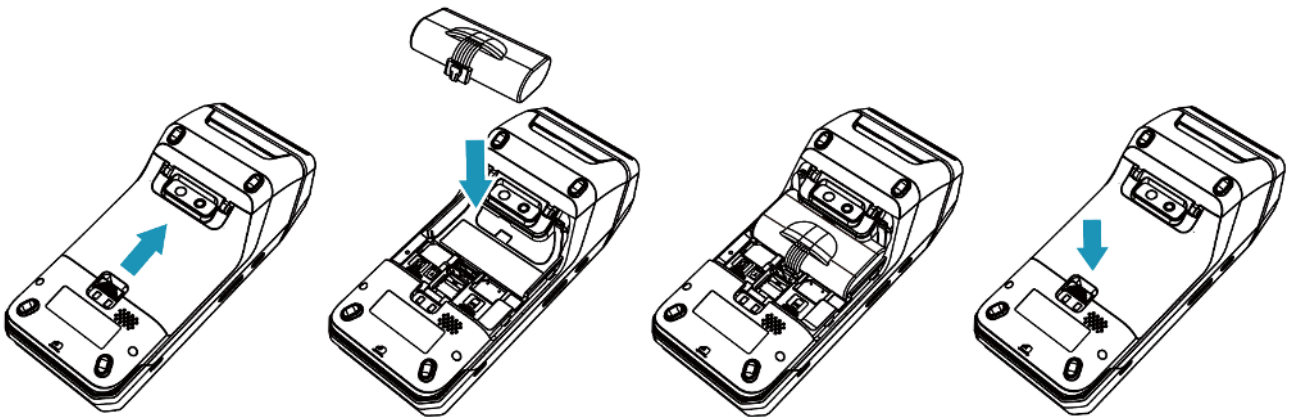

4.4.3 Retirer la batterie

- Ouvrir le couvercle de la batterie.
- Retirez la batterie de son compartiment.
- Débranchez le connecteur de la batterie.
- Fermez le couvercle du compartiment batterie.

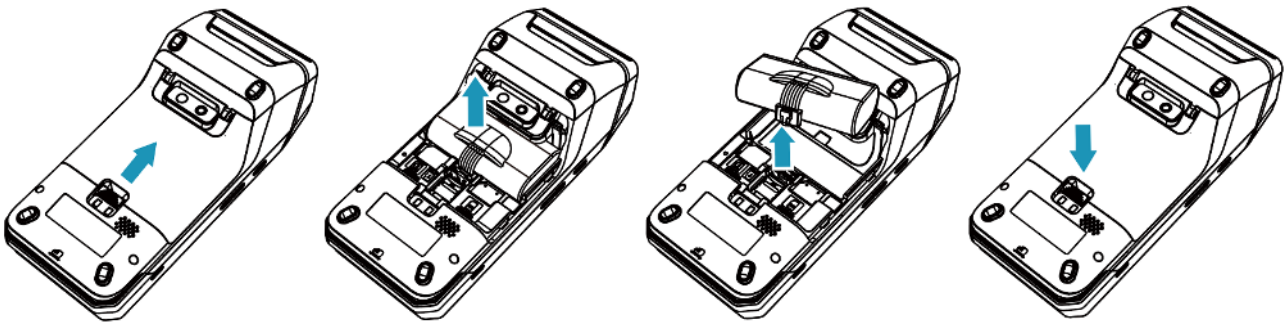

4.5 Accessoire pour malvoyants (optionnel)

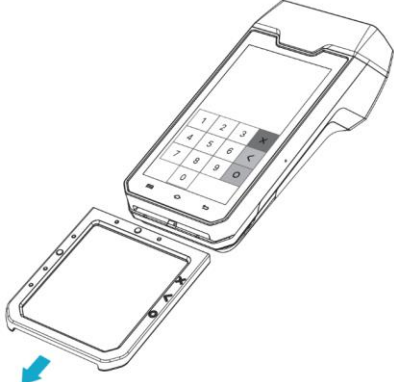
Installer	Enlever
<ul style="list-style-type: none"> • Glisser l'accessoire sur le terminal par le bas. 	<ul style="list-style-type: none"> • Faites glisser l'accessoire vers le bas et retirez-le. 

5 Recommandations

5.1 Livraison et stockage

- Évitez la pluie et la neige, l'exposition au soleil et les chocs mécaniques.
- Le produit doit être conservé dans la boîte d'origine. La boîte doit être à au moins 15 cm du sol, à au moins 50 cm du mur, de la source de chaleur, de la source froide, de la fenêtre ou de l'entrée d'air.

Remarques

- Protéger le terminal de l'exposition au soleil, des températures élevées, de l'humidité et d'autres conditions moyennes.
- Coupez l'alimentation avant de nettoyer l'appareil et essuyez le corps principal avec un chiffon sec.
- Lorsque les phénomènes anormaux suivants se produisent, arrêtez immédiatement de faire fonctionner l'appareil, coupez l'alimentation électrique et signalez-le au fournisseur de services dès que possible :
 - 1) Bruit fort entendu pendant le fonctionnement.
 - 2) Impuretés ou de l'eau présentes dans la machine.
 - 3) Odeur désagréable détectée pendant le fonctionnement.

5.2 Sécurité

Mise hors tension de l'AXIUM DX4000

Débranchez l'adaptateur d'alimentation réseau électrique.

Pile au lithium

L'AXIUM DX4000 est équipé d'une cellule au lithium interne qui ne doit être accessible qu'à un technicien qualifié.

Batterie

- L'AXIUM DX4000 est équipé d'une batterie spécialement conçue pour ce terminal.
- N'utilisez que les chargeurs et batteries appropriés répertoriés dans le catalogue d'ingenico.
- Ne court-circuitez pas la batterie.
- N'essayez pas d'ouvrir le conteneur de la batterie.
- Les piles usagées doivent être éliminées sur les sites appropriés.

La durée de vie de la batterie dépend de :

- Caractéristiques utilisées.
- Nombre de cycles de charge et de décharge.
- Température d'utilisation.



PRUDENCE

RISQUE D'EXPLOSION DE LA BATTERIE SI CELLE-CI EST REMPLACÉE PAR UN TYPE INCORRECT.
JETEZ LES PILES USAGÉES CONFORMÉMENT AUX INSTRUCTIONS.

Compartment lecteurs SAM/SIM1/SIM2 ou SIM/SAM1/SAM2

- Le couvercle de la batterie pour les lecteurs SAM/SIM1/SIM2 ou SIM/SAM1/SAM2 situés sous le terminal, doit être en place pendant le fonctionnement normal du terminal.
- Voir les sections « Installation des modules » et « Installation de la batterie ».

Dans les avions

- Votre terminal doit être éteint en retirant la batterie. Retirez la batterie du terminal lorsque vous êtes dans un avion.
- Le non-respect de ces règles de sécurité peut entraîner des poursuites judiciaires et/ou l'interdiction d'accès ultérieur aux services du réseau cellulaire.

Zones d'explosion

- Certaines réglementations restreignent l'utilisation d'équipements radio dans les usines chimiques, les dépôts de carburant et tout site où des dynamitages sont effectués.
- Nous vous invitons à vous conformer à ces règlements.
- Le terminal doit être protégé par un couvercle spécialement ajusté et certifié permettant une utilisation à proximité d'une pompe à carburant.

Temps d'orage

- Selon certains rapports pertinents, l'onde électromagnétique du téléphone portable est un bon conducteur de foudre.
- Il est beaucoup plus facile de souffrir de la foudre lorsque l'atmosphère humide forme une conductivité magnétique, en particulier dans les zones ouvertes.
- N'utilisez pas de bornes sans fil par temps d'orage.

Appareils de santé électroniques

- Votre terminal est un émetteur radio qui peut interférer avec les appareils de santé, tels que les appareils auditifs, les stimulateurs cardiaques, les équipements hospitaliers, etc.
- Votre médecin ou le fabricant de l'équipement sera en mesure de vous fournir des conseils appropriés.

5.3 Sécurité de votre terminal

Votre appareil répond aux exigences de sécurité PCI PTS actuellement applicables. À la réception de votre terminal, vous devez vérifier s'il y a des signes d'altération de l'équipement. Il est fortement conseillé que ces contrôles soient effectués régulièrement après réception. Vous devez vérifier, par exemple : que le clavier est bien en place ; qu'il n'y a aucune preuve de fils inhabituels qui ont été connectés à des ports de votre terminal ou de l'équipement associé, au lecteur de carte à puce ou à toute autre partie de votre terminal. De telles vérifications permettraient d'avertir de toute modification non autorisée de votre terminal et d'autres comportements suspects de personnes ayant accès à votre terminal. Votre terminal détecte tout « état altéré ». Dans cet état, le terminal clignotera à plusieurs reprises le message « Avertissement détecté » et il ne sera plus possible de l'utiliser. Si vous observez le message « Avertissement détecté », vous devez contacter immédiatement le service d'assistance du terminal.

Il est fortement conseillé de s'assurer que l'accès privilégié à votre terminal n'est accordé qu'au personnel dont la fiabilité a été vérifiée de manière indépendante. Le terminal ne doit jamais être placé ou laissé à un endroit où il pourrait être volé ou remplacé par un autre appareil.

5.4 Installation fixe

Si l'appareil doit être utilisé dans une situation où il n'est pas possible pour le titulaire de la carte de récupérer et de protéger lui-même son code PIN, l'appareil peut être utilisé, mais il doit être installé de la manière suivante :

- L'appareil doit être incliné à 45° ou plus, de sorte que la saisie du code PIN par l'arrière de l'appareil ne soit pas possible.
- L'appareil doit être installé dans un support pivotant - afin que le client puisse positionner l'appareil dans le meilleur angle pour éviter toute surveillance - ou l'appareil doit être fixé dans la meilleure position possible pour éviter toute surveillance si une telle position générique existe dans l'environnement spécifique dans lequel l'appareil est installé.
- L'environnement de l'appareil doit être accompagné d'avis bien visibles et de matériel éducatif qui informe le client de protéger son code PIN lors de la saisie du code PIN.
- L'appareil doit être déployé de manière à ce que la surveillance par d'autres clients, que ce soit dans différentes voies de paiement ou dans d'autres zones de l'environnement d'achat, soit empêchée. Cela peut être réalisé grâce à l'emplacement des voies et de l'appareil, de sorte que le client soit automatiquement positionné entre le clavier de l'appareil et les autres clients. Alternativement, cela peut être réalisé par l'environnement dans lequel l'appareil est installé, de sorte que le paiement lui-même protège le processus de saisie du code PIN.
- Le terminal est exclusivement conçu pour une utilisation en intérieur.

CONSEILS



Le positionnement du terminal sur le support de contrôle doit être tel qu'il soit impossible d'espionner le code PIN (numéro d'identification personnel) du titulaire de la carte.

L'installation de l'appareil sur un support réglable doit se faire de manière à ce que les consommateurs puissent faire pivoter le terminal latéralement et/ou l'incliner vers l'avant ou vers l'arrière dans une position qui rend difficile l'observation visuelle du processus de saisie du code PIN.

Positionnement des caméras de sécurité en magasin de manière à ce que le clavier ne soit pas visible.

Ne demandez JAMAIS au client de divulguer son code PIN. Les clients doivent pouvoir saisir le code PIN en toute sécurité.

5.5 Nettoyage du terminal

Les bonnes règles pour un bon nettoyage du terminal sont les suivantes :

- Débranchez tous les fils du terminal avant de procéder au nettoyage.
- Appliquez de l'eau savonneuse ou un autre produit de nettoyage approuvé sur un chiffon doux et non abrasif.
- LE PRODUIT DE NETTOYAGE DOIT ÊTRE APPLIQUÉ SUR LE CHIFFON DE NETTOYAGE ET NON DIRECTEMENT APPLIQUÉ OU PULVÉRISÉ SUR LE TERMINAL. Le non-respect de cette étape peut endommager le terminal.
- Ne nettoyez pas les connexions électriques.
- N'utilisez pas de solvants, de détergents ou de produits abrasifs : ces matériaux pourraient endommager le plastique ou les contacts électriques.
- Évitez l'exposition prolongée du terminal aux rayons directs du soleil.
- Ne mettez rien d'autre que des cartes de crédit dans la fente du lecteur de carte à puce.

5.6 Transport et stockage

Lors du transport du terminal

- Protégez le terminal de la neige, de la pluie et d'une exposition excessive au soleil.
- Transportez avec précaution pour éviter les chocs mécaniques.
- Ne jetez pas l'appareil de force. Empêchez l'intrusion du colis pendant le transport pour éviter la casse. Le produit doit être conservé dans son emballage d'origine.
- Ne pas stocker dans des entrepôts qui contiennent également des gaz nocifs ou des produits chimiques inflammables, explosifs ou corrosifs.
- Ne pas exposer à de fortes vibrations mécaniques ou à de forts champs magnétiques.
- L'emballage doit être stocké à au moins 15 cm au-dessus du sol et être tenu à l'écart de la chaleur, du froid, des fenêtres ou des sources d'entrée d'air d'au moins 50 cm.
- Respectez les conditions d'entreposage spécifiques indiquées à la section 4 du présent document.

6 Normes

CE MARKING

Le marquage CE indique que l'AXIUM DX4000 Portable est conforme aux exigences de Directive européenne 2014/53/UE relative aux équipements radioélectriques pour :

- La protection de la santé et de la sécurité de l'utilisateur et de toute autre personne.
- Les exigences de protection en matière de compatibilité électromagnétique.

Et est conforme aux normes harmonisées, ainsi qu'à la directive RoHS directive 2011/65/UE et ses directives modificatives.

Bande de fréquence de fonctionnement (RF)

GSM B3 : 1710-1785 MHz (TX) ; 1805-1880MHz (RX)

GSM B8 : 880-915 MHz (TX) ; 925-960MHz (RX)

WCDMA B1 : 1920-1980 MHz (TX) ; 2110-2170MHz (RX)

WCDMA B8 : 880-915 MHz (TX) ; 925-960MHz (RX)

X-FDD B1 : 1920-1980M Moyenne (TX) ; 2110-2170M Cependant(.....)

X-FDD B3 : 1710-1785M Moyenne (TX) ; 1805-1880M cependant(RD)

X-FDD B5 : 824-849M Moyenne (TX) ; 869-894M cependant(RD)

X-FDD B8 : 880-915M Moyenne (TX) ; 925-960M cependant (960M)

LTE-TDD B34 : 2010-2025MHz (TX/RX)

LTE-TDD B38 : 2570-2620MHz (TX/RX)

LTE-TDD B39 : 1880-1920MHz (TX/RX)

LTE-TDD B40 : 2300-2400MHz (TX/RX)

LTE-TDD B41 : 2535-2675MHz (TX/RX)

WiFi : 2412-2472MHz (TX/RX)

Bluetooth/BLE : 2402-2480MHz (TX/RX)

ID RF : 13,56 MHz (TX/RX)

GPS L1 C/A/ GLONASS G1/ BDS B1I : 1559-1610MHz (RX)

Max de la puissance d'émission

EGSM900 : 33,83 dBm (GMSK) ; 27,1 dBm (8PSK)

DCS1800 : 30,26 dBm (GMSK) ; 26,72 dBm (8PSK)

WCDMA : 23,4 dBm (B1), 23,31 dBm (B8)

LTE : 23,57 dBm (B1), 23,49 dBm (B3), 23,53 dBm (B5), 23,41 dBm (B8), 23,92 dBm (B34),

23,92 dBm (B38), 22,3 dBm (B39), 23,85 dBm (B40), 23,00 dBm (B41)

BT : 8,72 dBm

BLE : 1,56 dBm

WiFi 2.4G : 18.74dBm

NFC : 12,36 dBμA/m@3m

Environnement (DEEE, batteries et emballages)

Ce produit est étiqueté conformément aux directives européennes 2012/19/UE concernant les déchets d'équipements électriques et électroniques (DEEE) et 2013/56/UE concernant les piles et accumulateurs. Ces dispositions obligent les producteurs et les fabricants à assumer la responsabilité de la reprise, du traitement et du recyclage en fin de vie utile de l'équipement et des batteries.

PILES

Si votre produit contient des piles, celles-ci doivent être jetées dans les points de collecte appropriés.

LE PRODUIT



La poubelle barrée collée sur le produit ou ses accessoires signifie que le produit appartient à la famille des équipements électriques et électroniques, et que les piles usagées ne doivent pas être jetées mais collectées séparément et recyclées.

Veillez contacter vos revendeurs pour obtenir des informations plus détaillées sur la solution de conformité mise en place pour l'élimination de votre ancien produit et de vos piles usagées.

Les déchets d'emballage doivent également être collectés séparément afin d'assurer une élimination et un recyclage appropriés.

De cette façon, vous pouvez participer à la réutilisation et à la valorisation des déchets d'équipements électriques et électroniques, qui peuvent avoir un effet sur l'environnement et la santé humaine.

Réseau d'alimentation électrique

La prise électrique doit répondre aux critères suivants :

- Doit être installé à proximité de l'équipement et facilement accessible.
- Ne court-circuitez pas la batterie.
- N'essayez pas d'ouvrir le conteneur de la batterie.

L'étiquette d'alimentation Certification dix-huit symboles :



Marque CCC (China Compulsory Certificate)



La marque de conformité réglementaire (MCR)



Protocole international de marquage écoénergétique (Energy Star niveau 6)



En utilisation de porte uniquement



« Conformite Europe enne » ou marquage CE



Symbole de double isolation



5 ans Chine RoHS symbole

Public



10 ans Chine RoHS symbole



BSMI(Taiwan)



Marque PSE (Japon)



Recycler conformément à la directive sur les déchets d'équipements électroniques et électriques



Underwriters Laboratories Inc (conformité aux États-Unis)



Fabriqué à partir de matériaux recyclables



Version basse densité du polyéthylène (PEBD)



Polyéthylène chloré (CPE)



Risque d'explosion si la batterie est mal remplacée ou si elle est mise au feu



Jetez les piles dans un site de collecte de déchets dangereux ou une installation de recyclage.

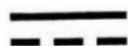

Courant continu

7 Dépannage

Q : Le terminal ne peut pas être démarré.

R : L'appareil est peut-être dans un état de faible consommation d'énergie ou une application en cours d'exécution sur l'appareil peut être dans un état défectueux. Assurez-vous que l'appareil est sous tension, puis réinitialisez-le. Si cela ne fonctionne toujours pas, veuillez contacter votre revendeur pour obtenir de l'aide.

Q : L'imprimante ne peut pas fonctionner.

R : Cela peut être dû à une alimentation électrique anormale ou à une installation incorrecte du papier.

Vérifiez l'état de la batterie ou la connexion d'alimentation du terminal. Si la charge restante de la batterie est insuffisante pour une opération d'impression complète, l'imprimante n'imprimera pas le papier.

Vérifiez le rouleau de l'imprimante et vérifiez si le couvercle anti-poussière en papier est correctement installé.

Si le problème persiste, veuillez contacter votre revendeur.

Q : Échec du traitement des transactions.

R : Les raisons suivantes sont susceptibles de provoquer l'échec de la transaction : carte magnétique ou carte à puce SAM endommagée, lecteur de carte endommagé, mauvais fonctionnement du glissement de la carte, ligne téléphonique endommagée ou non connectée, non connectée, etc.

- Essayez d'utiliser plus d'une carte magnétique pour tester la transaction, afin de confirmer que l'échec n'est pas causé par une carte magnétique.
- Assurez-vous que le balayage de la carte est correctement utilisé.
- Traitez manuellement la transaction au lieu d'utiliser un lecteur de carte. Si la transaction manuelle fonctionne, l'échec peut être causé par un lecteur de carte magnétique.
- Utilisez plusieurs cartes à puce pour tester la transaction, afin de confirmer que l'échec n'est pas causé par la carte à puce. Assurez-vous que la carte SAM est correctement insérée dans la fente prévue à cet effet.
- Vérifiez si la carte SIM est correctement installée et si le réseau de communication sans fil local fonctionne ou non.

S'il y a toujours un problème, veuillez contacter votre revendeur.

Public

Public

« INGENICO est une marque déposée de BANKS AND ACQUIRERS INTERNATIONAL HOLDING. Ce document est protégé par le droit d'auteur © 2023 BANKS AND ACQUIRERS INTERNATIONAL HOLDING. BANKS AND ACQUIRERS INTERNATIONAL HOLDING conserve l'intégralité de la propriété des droits d'auteur, des droits et de la protection sur tous les éléments contenus dans ce document. Le destinataire peut recevoir ce document à la condition qu'il le garde confidentiel et qu'il n'utilise pas son contenu sous quelque forme ou par quelque moyen que ce soit, sauf accord préalable, sans l'autorisation écrite préalable de BANKS AND ACQUIRERS INTERNATIONAL HOLDING. En outre, personne n'est autorisé à mettre ce document à la disposition d'un tiers sans l'autorisation écrite préalable de BANKS AND ACQUIRERS INTERNATIONAL HOLDING. Si une telle autorisation est accordée, elle sera soumise à la condition que le destinataire s'assure que tout autre destinataire de ce document, ou des informations qu'il contient, est tenu responsable envers BANKS AND ACQUIRERS INTERNATIONAL HOLDING de la confidentialité de ces informations. Nous avons veillé à ce que le contenu de ce document soit aussi exact que possible. BANQUES ET ACQUÉREURS INTERNATIONAL HOLDING décline toutefois toute responsabilité en cas d'informations inexactes, incomplètes ou périmées. Le contenu de ce document peut changer de temps à autre sans préavis, et ne crée pas, ne spécifie, ne modifie ou ne remplace aucune obligation contractuelle nouvelle ou antérieure convenue par écrit entre BANKS AND ACQUIRERS INTERNATIONAL HOLDING et l'utilisateur. BANKS AND ACQUIRERS INTERNATIONAL HOLDING n'est pas responsable de l'utilisation de ce dispositif, qui serait non conforme au présent document. Toutes les marques utilisées dans ce document restent la propriété de leurs propriétaires légitimes.

www.ingenico.com
13-17 rue Pagès, 92150 Suresnes – France
Banques et acquéreurs International Holding, SAS / 814 767 216 RCS Nanterre

